

Sammanfattning av

# ENERGIDEKLARATION

Flackarps skolväg 89, 245 61 Staffanstorp

Staffanstorps kommun

Nybyggnadsår: 1917

Energideklarations-ID: 1516155

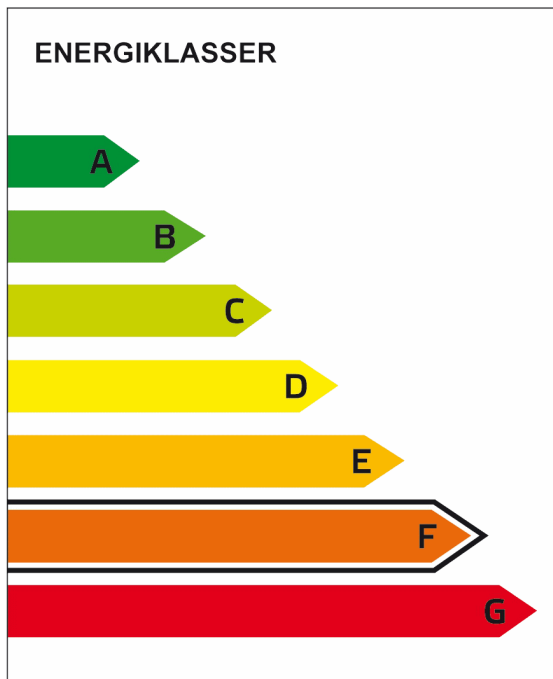

DENNA BYGGNADS  
ENERGIKLASS

**Energiprestanda, primärenergital:**  
197 kWh/m<sup>2</sup> och år

**Krav vid uppförande av  
ny byggnad, primärenergital:**  
Energiklass C, 90 kWh/m<sup>2</sup> och år

**Specifik energianvändning  
(tidigare energiprestanda):**  
100 kWh/m<sup>2</sup> och år

**Uppvärmningssystem:**  
El (luftburen) och värmepump-  
luft/luft (el)

**Radonmätning:**  
Inte utförd

**Åtgärdsförslag:**  
Har lämnats

**Energideklarationen är utförd av:**  
Jamii Trivin, Energibolaget  
Fastighetskontroll AB, 2024-09-23

**Energideklarationen är giltig till:**  
2034-09-23

Energideklarationen i sin helhet  
finns hos byggnadens ägare.

**För mer information:**  
[www.boverket.se](http://www.boverket.se)

Sammanfattningen är upprättad enligt  
Boverkets föreskrifter och allmänna råd  
(2007:4) om energideklaration för byggnader.

## Byggnaden - Identifikation

Län	Kommun	OBS! Småhus i bostadsrätt ska deklarerars av bostadsrättsföreningen.		
Skåne	Staffanstorp	<input checked="" type="checkbox"/> Egna hem (privatägda småhus)		
Fastighetsbeteckning (anges utan kommunnamn)		Egen beteckning		
Flackarp 16:1		Flackarps skolväg 89 (Boninsghus)		
Husnummer	Prefix byggnadsid	Byggnadsid	Orsak till avvikelse	
1	1	2933521	Adressuppgifter är fel/saknas <input type="radio"/>	
Adress		Postnummer	Postort	Huvudadress
Flackarps skolväg 89		24561	Staffanstorp	<input checked="" type="radio"/>

## Byggnaden - Egenskaper

Typkod 120 - Lantbruksenhet, bebyggd		Byggnadskategori En- och tvåbostadshus	
Byggnadens komplexitet <input checked="" type="radio"/> Enkel <input type="radio"/> Komplex		Byggnadstyp Friliggande	
		Nybyggnadsår 1917	
Atemp mätt värde (exkl. Avarmgarage) 316 m <sup>2</sup>		Verksamhet Fördela enligt nedan:	
Finns installerad eleffekt >10 W/m <sup>2</sup> för uppvärmning och varmvattenproduktion <input checked="" type="radio"/> Ja <input type="radio"/> Nej		Procent av Atemp (exkl. Avarmgarage)	
Är byggnaden skyddad som byggnadsminne eller är byggnaden en sådan särskilt värdefull byggnad som avses i 8 kap 13 § PBL? <input type="radio"/> Nej <input type="radio"/> Ja, enligt 3 kap KML <input type="radio"/> Ja, enligt SBM-förordningen <input type="radio"/> Ja, är utpekad i detaljplan eller områdesbestämmelser <input type="radio"/> Ja, är utpekad i annan typ av dokument <input checked="" type="radio"/> Ja, egen bedömning		Bostäder (inkl. biarea, t.ex. trapphus och uppvärmd källare) 100	
		Övrig verksamhet - ange vad <input type="text"/> <input type="text"/>	
		Summa 100	

## Energianvändning

<b>Mätperiod</b> Vilken 12-månadersperiod avser energiuppgifterna? (ange första månaden i formatet ÅÅMM) <input type="text"/> - <input type="text"/>		<b>Beräknad energianvändning</b> Beräknad energianvändning vid normalt brukande och ett normalår anges för byggnader där det inte går att få fram uppgifter om den uppmätta energianvändningen. <input checked="" type="checkbox"/>																																																																	
Hur mycket energi har använts för värme och varmvatten angiven mätperiod? <b>Värdena ska vara korrigerade för normalt bruk. (BFS 2016:12)</b> <b>Angivna värden ska inte vara normalårskorrigerade.</b>		Övrig el som ingår i energiprestanda Fjärrkyla (15) <input type="text"/> kWh El för komfortkyla (16) <input type="text"/> kWh Fastighetsel <sup>1</sup> (17) <input type="text"/> kWh																																																																	
<table border="1"> <thead> <tr> <th></th> <th colspan="2">Energi för</th> <th></th> </tr> <tr> <th></th> <th>uppvärmning</th> <th>tappvarmvatten</th> <th></th> </tr> </thead> <tbody> <tr> <td>Fjärrvärme (1)</td> <td><input type="text"/></td> <td><input type="text"/></td> <td>kWh</td> </tr> <tr> <td>Olja, fossil (2)</td> <td><input type="text"/></td> <td><input type="text"/></td> <td>kWh</td> </tr> <tr> <td>Gas, fossil (3)</td> <td><input type="text"/></td> <td><input type="text"/></td> <td>kWh</td> </tr> <tr> <td>Ved (4)</td> <td><input type="text"/></td> <td><input type="text"/></td> <td>kWh</td> </tr> <tr> <td>Flis/pellets/briketter (5)</td> <td><input type="text"/></td> <td><input type="text"/></td> <td>kWh</td> </tr> <tr> <td>Övrigt bibränsle (6)</td> <td><input type="text"/></td> <td><input type="text"/></td> <td>kWh</td> </tr> <tr> <td>El (vattenburen) (7)</td> <td><input type="text"/></td> <td><input type="text"/></td> <td>kWh</td> </tr> <tr> <td>El (direktverkande) (8)</td> <td><input type="text"/></td> <td><input type="text"/></td> <td>kWh</td> </tr> <tr> <td>El (luftburen) (9)</td> <td><input type="text" value="19766"/></td> <td><input type="text"/></td> <td>kWh</td> </tr> <tr> <td>Markvärmepump (el) (10)</td> <td><input type="text"/></td> <td><input type="text"/></td> <td>kWh</td> </tr> <tr> <td>Värmepump-frånluft (el) (11)</td> <td><input type="text"/></td> <td><input type="text"/></td> <td>kWh</td> </tr> <tr> <td>Värmepump-luft/luft (el) (12)</td> <td><input type="text" value="5647"/></td> <td><input type="text"/></td> <td>kWh</td> </tr> <tr> <td>Värmepump-luft/vatten (el) (13)</td> <td><input type="text"/></td> <td><input type="text"/></td> <td>kWh</td> </tr> <tr> <td>Tappvarmvatten (el) (14)</td> <td><input type="text"/></td> <td><input type="text" value="6320"/></td> <td>kWh</td> </tr> </tbody> </table>			Energi för				uppvärmning	tappvarmvatten		Fjärrvärme (1)	<input type="text"/>	<input type="text"/>	kWh	Olja, fossil (2)	<input type="text"/>	<input type="text"/>	kWh	Gas, fossil (3)	<input type="text"/>	<input type="text"/>	kWh	Ved (4)	<input type="text"/>	<input type="text"/>	kWh	Flis/pellets/briketter (5)	<input type="text"/>	<input type="text"/>	kWh	Övrigt bibränsle (6)	<input type="text"/>	<input type="text"/>	kWh	El (vattenburen) (7)	<input type="text"/>	<input type="text"/>	kWh	El (direktverkande) (8)	<input type="text"/>	<input type="text"/>	kWh	El (luftburen) (9)	<input type="text" value="19766"/>	<input type="text"/>	kWh	Markvärmepump (el) (10)	<input type="text"/>	<input type="text"/>	kWh	Värmepump-frånluft (el) (11)	<input type="text"/>	<input type="text"/>	kWh	Värmepump-luft/luft (el) (12)	<input type="text" value="5647"/>	<input type="text"/>	kWh	Värmepump-luft/vatten (el) (13)	<input type="text"/>	<input type="text"/>	kWh	Tappvarmvatten (el) (14)	<input type="text"/>	<input type="text" value="6320"/>	kWh	Energi för uppvärmning, tappvarmvatten, komfortkyla och fastighetsel Summa <sup>2</sup> (1-17) <input type="text" value="31733"/> kWh	
	Energi för																																																																		
	uppvärmning	tappvarmvatten																																																																	
Fjärrvärme (1)	<input type="text"/>	<input type="text"/>	kWh																																																																
Olja, fossil (2)	<input type="text"/>	<input type="text"/>	kWh																																																																
Gas, fossil (3)	<input type="text"/>	<input type="text"/>	kWh																																																																
Ved (4)	<input type="text"/>	<input type="text"/>	kWh																																																																
Flis/pellets/briketter (5)	<input type="text"/>	<input type="text"/>	kWh																																																																
Övrigt bibränsle (6)	<input type="text"/>	<input type="text"/>	kWh																																																																
El (vattenburen) (7)	<input type="text"/>	<input type="text"/>	kWh																																																																
El (direktverkande) (8)	<input type="text"/>	<input type="text"/>	kWh																																																																
El (luftburen) (9)	<input type="text" value="19766"/>	<input type="text"/>	kWh																																																																
Markvärmepump (el) (10)	<input type="text"/>	<input type="text"/>	kWh																																																																
Värmepump-frånluft (el) (11)	<input type="text"/>	<input type="text"/>	kWh																																																																
Värmepump-luft/luft (el) (12)	<input type="text" value="5647"/>	<input type="text"/>	kWh																																																																
Värmepump-luft/vatten (el) (13)	<input type="text"/>	<input type="text"/>	kWh																																																																
Tappvarmvatten (el) (14)	<input type="text"/>	<input type="text" value="6320"/>	kWh																																																																
		Övrig energi (ingår inte i energiprestanda) Hushållsel <sup>3</sup> (18) <input type="text"/> kWh Verksamhetsel <sup>4</sup> (19) <input type="text"/> kWh																																																																	
		Finns solvärme? <input type="radio"/> Ja <input checked="" type="radio"/> Nej <table border="1"> <thead> <tr> <th>Ange solfångararea</th> <th>Beräknad energiproduktion</th> </tr> </thead> <tbody> <tr> <td><input type="text"/> m<sup>2</sup></td> <td><input type="text"/> kWh/år</td> </tr> </tbody> </table>		Ange solfångararea	Beräknad energiproduktion	<input type="text"/> m <sup>2</sup>	<input type="text"/> kWh/år																																																												
Ange solfångararea	Beräknad energiproduktion																																																																		
<input type="text"/> m <sup>2</sup>	<input type="text"/> kWh/år																																																																		
		Finns solcellsystem? <input type="radio"/> Ja <input checked="" type="radio"/> Nej <table border="1"> <thead> <tr> <th>Ange solcellsarea</th> <th>Beräknad elproduktion</th> </tr> </thead> <tbody> <tr> <td><input type="text"/> m<sup>2</sup></td> <td><input type="text"/> kWh/år</td> </tr> </tbody> </table>		Ange solcellsarea	Beräknad elproduktion	<input type="text"/> m <sup>2</sup>	<input type="text"/> kWh/år																																																												
Ange solcellsarea	Beräknad elproduktion																																																																		
<input type="text"/> m <sup>2</sup>	<input type="text"/> kWh/år																																																																		
		Byggnadens energianvändning <sup>5</sup> (Normalårskorrigerat värde (Energi-index)) <input type="text" value="31733"/> kWh/år																																																																	
Ort (Energi-Index) <input type="text"/>		Byggnadens primärenergianvändning <sup>6</sup> <input type="text" value="62202"/> kWh/år																																																																	
Energiprestanda (primärenergital) <input type="text" value="197"/> kWh/m <sup>2</sup> , år	Referensvärde 1 (enligt nybyggnadskrav) <input type="text" value="90"/> kWh/m <sup>2</sup> , år	Referensvärde 2 (liknande byggnader) <input type="text" value="158"/> kWh/m <sup>2</sup> , år	Referensvärde 3 (nybyggnadskrav för denna byggnad) <input type="text"/> kWh/m <sup>2</sup> , år																																																																

<sup>1</sup> Den el som ingår i fastighetsenergin.

<sup>2</sup> Den energimängd som levereras till byggnaden vid normalt brukande.

<sup>3</sup> Den el som ingår i hushållsenergin.

<sup>4</sup> Den el som ingår i verksamhetsenergin.

<sup>5</sup> Enligt definition i Boverkets byggregler (2011:6) - föreskrifter och allmänna råd.

<sup>6</sup> Underlag för energiprestanda.

## Uppgifter om ventilationskontroll

Finns det krav på återkommande ventilationskontroll i byggnaden?	<input type="radio"/> Ja	<input checked="" type="radio"/> Nej	
Typ av ventilationssystem	<input type="checkbox"/> FTX	<input type="checkbox"/> FT	<input type="checkbox"/> F med återvinning
	<input type="checkbox"/> F	<input checked="" type="checkbox"/> Självdrag	

## Inspektion av uppvärmningssystem

Finns det ett uppvärmningssystem eller kombinerat rumsuppvärmnings- och ventilationssystem med en nominell effekt på rumsuppvärmning på över 70 kW?	<input type="radio"/> Ja	<input checked="" type="radio"/> Nej
Bedömningsgrund för fastställande av nominell effekt	Övrigt	

## Inspektion av luftkonditioneringsystem

Finns det ett luftkonditioneringsystem eller kombinerat luftkonditionerings- och ventilationssystem med en nominell effekt på över 70 kW?	<input type="radio"/> Ja	<input checked="" type="radio"/> Nej
Bedömningsgrund för fastställande av nominell effekt	Övrigt	

## Uppgifter om radon

Är radonhalten mätt?	<input type="radio"/> Ja	<input checked="" type="radio"/> Nej
----------------------	--------------------------	--------------------------------------

# Utförda energieffektiviseringsåtgärder sedan föregående energideklaration

## Rekommendationer om kostnadseffektiva åtgärder

Åtgärdsförslag (Dekl.id: 1516155)

Styr- och reglerteknik	Installationsteknik	Byggnadsteknik
<p><b>Värme</b></p> <p><input type="checkbox"/> Nya radiatorventiler</p> <p><input type="checkbox"/> Injustering av värmesystem</p> <p><input type="checkbox"/> Tids-/behovsstyrning av värmesystem</p> <p><input type="checkbox"/> Rengöring och/eller luftning av värmesystem</p> <p><input type="checkbox"/> Maxbegränsning av innetemperatur</p> <p><input type="checkbox"/> Ny inomhusgivare</p> <p><input type="checkbox"/> Byte/installation av tryckstyrda pumpar</p> <p><input type="checkbox"/> Annan åtgärd</p> <p><b>Ventilation</b></p> <p><input type="checkbox"/> Injustering av ventilationssystem</p> <p><input type="checkbox"/> Tidsstyrning av ventilationssystem</p> <p><input type="checkbox"/> Behovsstyrning av ventilationssystem</p> <p><input type="checkbox"/> Byte/installation av varvtalsstyrda fläktar</p> <p><input type="checkbox"/> Annan åtgärd</p> <p><b>Belysning, kylning m.m.</b></p> <p><input type="checkbox"/> Tids-/behovsstyrning av belysning</p> <p><input type="checkbox"/> Tids-/behovsstyrning av kyla</p> <p><input type="checkbox"/> Annan åtgärd</p>	<p><input type="checkbox"/> Varmvattenbesparande åtgärder</p> <p><input type="checkbox"/> Energieffektiv belysning</p> <p><input type="checkbox"/> Isolering av rör och ventilationskanaler</p> <p><input checked="" type="checkbox"/> Byte/installation av värmepump</p> <p><input type="checkbox"/> Byte/installation av energieffektivare värmekälla</p> <p><input type="checkbox"/> Byte/komplettering av ventilationssystem</p> <p><input type="checkbox"/> Återvinning av ventilationsvärme</p> <p><input type="checkbox"/> Installation av solvärme</p> <p><input type="checkbox"/> Installation av solceller</p> <p><input type="checkbox"/> Annan åtgärd</p>	<p><input type="checkbox"/> Tilläggsisolering vindsbjälklag/tak</p> <p><input type="checkbox"/> Tilläggsisolering väggar</p> <p><input type="checkbox"/> Tilläggsisolering källare/mark</p> <p><input type="checkbox"/> Byte till energieffektiva fönster/fönsterdörrar</p> <p><input type="checkbox"/> Komplettering fönster/fönsterdörrar med innerruta</p> <p><input type="checkbox"/> Tätning fönster/fönsterdörrar/ytterdörrar</p> <p><input type="checkbox"/> Annan åtgärd</p>
<p>Minskad energianvändning</p> <p>15000 kWh/år</p>	<p>Kostnad per sparad kWh</p> <p>0,81 kr/kWh</p>	
<p>Beskrivning av åtgärden</p> <p>Byte av befintligt värmesystem mot luft/vatten-värmepump.                      Vid installationen rekommenderas att det vattenburarna systemet ses över och förlängs till tidigare radiatorer (vilka behöver bytas). Installation av innegivare rekommenderas i samband med installation av ny värmepump.                      Investering uppskattad till ca 200000 :-</p>		

Styr- och reglerteknik	Installationsteknik	Byggnadsteknik
<p>Värme</p> <p><input type="checkbox"/> Nya radiatorventiler</p> <p><input type="checkbox"/> Injustering av värmesystem</p> <p><input type="checkbox"/> Tids-/behovsstyrning av värmesystem</p> <p><input type="checkbox"/> Rengöring och/eller luftning av värmesystem</p> <p><input type="checkbox"/> Maxbegränsning av innetemperatur</p> <p><input type="checkbox"/> Ny inomhusgivare</p> <p><input type="checkbox"/> Byte/installation av tryckstyrda pumpar</p> <p><input type="checkbox"/> Annan åtgärd</p> <p>Ventilation</p> <p><input type="checkbox"/> Injustering av ventilationssystem</p> <p><input type="checkbox"/> Tidsstyrning av ventilationssystem</p> <p><input type="checkbox"/> Behovsstyrning av ventilationssystem</p> <p><input type="checkbox"/> Byte/installation av varvtalsstyrda fläktar</p> <p><input type="checkbox"/> Annan åtgärd</p> <p>Belysning, kylning m.m.</p> <p><input type="checkbox"/> Tids-/behovsstyrning av belysning</p> <p><input type="checkbox"/> Tids-/behovsstyrning av kyla</p> <p><input type="checkbox"/> Annan åtgärd</p>	<p><input type="checkbox"/> Varmvattenbesparande åtgärder</p> <p><input type="checkbox"/> Energieffektiv belysning</p> <p><input type="checkbox"/> Isolering av rör och ventilationskanaler</p> <p><input type="checkbox"/> Byte/installation av värmepump</p> <p><input type="checkbox"/> Byte/installation av energieffektivare värmekälla</p> <p><input type="checkbox"/> Byte/komplettering av ventilationssystem</p> <p><input type="checkbox"/> Återvinning av ventilationsvärme</p> <p><input type="checkbox"/> Installation av solvärme</p> <p><input type="checkbox"/> Installation av solceller</p> <p><input type="checkbox"/> Annan åtgärd</p>	<p><input checked="" type="checkbox"/> Tilläggsisolering vindsbjälklag/tak</p> <p><input type="checkbox"/> Tilläggsisolering väggar</p> <p><input type="checkbox"/> Tilläggsisolering källare/mark</p> <p><input type="checkbox"/> Byte till energieffektiva fönster/fönsterdörrar</p> <p><input type="checkbox"/> Komplettering fönster/fönsterdörrar med innerruta</p> <p><input type="checkbox"/> Tätning fönster/fönsterdörrar/ytterdörrar</p> <p><input type="checkbox"/> Annan åtgärd</p>
<p>Minskad energianvändning</p> <p>4000 kWh/år</p>	<p>Kostnad per sparad kWh</p> <p>0,25 kr/kWh</p>	
<p>Beskrivning av åtgärden</p> <p>Det finns förutsättningar till att minska energianvändning genom att tilläggsisolera vinden i byggnaden. Beräkningarna baseras på en tilläggsisolering á 200 mm. Isoleringen mot stödbens väggar bedöms även som låg,</p>		

Styr- och reglerteknik	Installationsteknik	Byggnadsteknik
<p>Värme</p> <p><input type="checkbox"/> Nya radiatorventiler</p> <p><input type="checkbox"/> Injustering av värmesystem</p> <p><input type="checkbox"/> Tids-/behovsstyrning av värmesystem</p> <p><input type="checkbox"/> Rengöring och/eller luftning av värmesystem</p> <p><input type="checkbox"/> Maxbegränsning av innetemperatur</p> <p><input type="checkbox"/> Ny inomhusgivare</p> <p><input type="checkbox"/> Byte/installation av tryckstyrda pumpar</p> <p><input type="checkbox"/> Annan åtgärd</p> <p>Ventilation</p> <p><input type="checkbox"/> Injustering av ventilationssystem</p> <p><input type="checkbox"/> Tidsstyrning av ventilationssystem</p> <p><input type="checkbox"/> Behovsstyrning av ventilationssystem</p> <p><input type="checkbox"/> Byte/installation av varvtalsstyrda fläktar</p> <p><input type="checkbox"/> Annan åtgärd</p> <p>Belysning, kylning m.m.</p> <p><input type="checkbox"/> Tids-/behovsstyrning av belysning</p> <p><input type="checkbox"/> Tids-/behovsstyrning av kyla</p> <p><input type="checkbox"/> Annan åtgärd</p>	<p><input type="checkbox"/> Varmvattenbesparande åtgärder</p> <p><input type="checkbox"/> Energieffektiv belysning</p> <p><input type="checkbox"/> Isolering av rör och ventilationskanaler</p> <p><input type="checkbox"/> Byte/installation av värmepump</p> <p><input type="checkbox"/> Byte/installation av energieffektivare värmekälla</p> <p><input type="checkbox"/> Byte/komplettering av ventilationssystem</p> <p><input type="checkbox"/> Återvinning av ventilationsvärme</p> <p><input type="checkbox"/> Installation av solvärme</p> <p><input type="checkbox"/> Installation av solceller</p> <p><input type="checkbox"/> Annan åtgärd</p>	<p><input type="checkbox"/> Tilläggsisolering vindsbjälklag/tak</p> <p><input type="checkbox"/> Tilläggsisolering väggar</p> <p><input checked="" type="checkbox"/> Tilläggsisolering källare/mark</p> <p><input type="checkbox"/> Byte till energieffektiva fönster/fönsterdörrar</p> <p><input type="checkbox"/> Komplettering fönster/fönsterdörrar med innerruta</p> <p><input type="checkbox"/> Tätning fönster/fönsterdörrar/ytterdörrar</p> <p><input type="checkbox"/> Annan åtgärd</p>
<p>Minskad energianvändning</p> <p><input type="text" value="3000"/> kWh/år</p>	<p>Kostnad per sparad kWh</p> <p><input type="text" value="0,5"/> kr/kWh</p>	
<p>Beskrivning av åtgärden</p> <p>Stora delar av byggnaden har vattenburen golvvärme mot kryppgrund och källare. Isolering mot dessa ytor bedöms som låg. Åtgärden baseras på isolering med 100 mm mineralullskiva.</p>		



Styr- och reglerteknik	Installationsteknik	Byggnadsteknik
<p>Värme</p> <p><input type="checkbox"/> Nya radiatorventiler</p> <p><input type="checkbox"/> Injustering av värmesystem</p> <p><input type="checkbox"/> Tids-/behovsstyrning av värmesystem</p> <p><input type="checkbox"/> Rengöring och/eller luftning av värmesystem</p> <p><input type="checkbox"/> Maxbegränsning av innetemperatur</p> <p><input type="checkbox"/> Ny inomhusgivare</p> <p><input type="checkbox"/> Byte/installation av tryckstyrda pumpar</p> <p><input type="checkbox"/> Annan åtgärd</p> <p>Ventilation</p> <p><input type="checkbox"/> Injustering av ventilationssystem</p> <p><input type="checkbox"/> Tidsstyrning av ventilationssystem</p> <p><input type="checkbox"/> Behovsstyrning av ventilationssystem</p> <p><input type="checkbox"/> Byte/installation av varvtalsstyrda fläktar</p> <p><input type="checkbox"/> Annan åtgärd</p> <p>Belysning, kylning m.m.</p> <p><input type="checkbox"/> Tids-/behovsstyrning av belysning</p> <p><input type="checkbox"/> Tids-/behovsstyrning av kyla</p> <p><input type="checkbox"/> Annan åtgärd</p>	<p><input type="checkbox"/> Varmvattenbesparande åtgärder</p> <p><input type="checkbox"/> Energieffektiv belysning</p> <p><input checked="" type="checkbox"/> Isolering av rör och ventilationskanaler</p> <p><input type="checkbox"/> Byte/installation av värmepump</p> <p><input type="checkbox"/> Byte/installation av energieffektivare värmekälla</p> <p><input type="checkbox"/> Byte/komplettering av ventilationssystem</p> <p><input type="checkbox"/> Återvinning av ventilationsvärme</p> <p><input type="checkbox"/> Installation av solvärme</p> <p><input type="checkbox"/> Installation av solceller</p> <p><input type="checkbox"/> Annan åtgärd</p>	<p><input type="checkbox"/> Tilläggsisolering vindsbjälklag/tak</p> <p><input type="checkbox"/> Tilläggsisolering väggar</p> <p><input type="checkbox"/> Tilläggsisolering källare/mark</p> <p><input type="checkbox"/> Byte till energieffektiva fönster/fönsterdörrar</p> <p><input type="checkbox"/> Komplettering fönster/fönsterdörrar med innerruta</p> <p><input type="checkbox"/> Tätning fönster/fönsterdörrar/ytterdörrar</p> <p><input type="checkbox"/> Annan åtgärd</p>
<p>Minskad energianvändning</p> <p>400 kWh/år</p>	<p>Kostnad per sparad kWh</p> <p>0,4 kr/kWh</p>	
<p>Beskrivning av åtgärden</p> <p>Stora delar av rören till tappvarmvatten och uppvärmning saknar isolering i kryppgrund och källare.</p>		

## Övrigt

Har byggnaden besiktigats på plats?	Vid nej, vilket undantag åberopas
<input checked="" type="radio"/> Ja <input type="radio"/> Nej	
Kommentar	
Beräknat av Energibolaget AB Energideklaration upprättad efter riktlinjer enligt BEN.	
Normaliserade värden: Varmvatten småhus: 20 kWh/m <sup>2</sup> , år / η Temperatur: 21°C	

Annat arbete med hänvisning till hälsa och miljö som utförts på byggnaden
Byggnaden har delvis kopplade tvåglasfönster, Genom att installera en isolerruta på de befintliga kopplade 2-glas fönstren. Kan en god komfort och energibesparing uppnås.

Annat arbete med hänvisning till hälsa och miljö som utförts på byggnaden
Det har inte gått att fastställa byggnadens energiförbrukning från energileverantören. I denna deklaration har vi räknat fram en rimlig årsförbrukning samt även använt beräknade förbrukningsdata som baseras på byggnader med samma egenskaper och ålder. På detta vis kan en rimlig framtida energiförbrukning tas fram.

## Uppgift om anställning hos uppdragsgivaren

Är du anställd hos den som är skyldig att se till att det finns en energideklaration eller ett inspektionsprotokoll?	<input type="radio"/> Ja <input checked="" type="radio"/> Nej
--	---

## Expert

Förnamn	Efternamn	
Jamii	Trivin	
Datum för godkännande	E-postadress	
2024-09-23	jamii@energibolaget.se	
Certifikatnummer	Certifieringsorgan	Behörighetsnivå
8070	Kiwa Swedcert	Kvalificerad
Företag		
Energibolaget Fastighetskontroll AB		

## Byggnaden - Identifikation

Län Skåne	Kommun Staffanstorp	Dekl.id 1516155
Fastighetsbeteckning Flackarp 16:1	Energideklarationen upprättad 2024-09-23	
Adress Flackarps skolväg 89	Postnummer 245 61	Postort Staffanstorp

Endast huvudadressen från energideklarationen visas.

## Information om byggnadens energiprestanda och verifiering av energikrav

Vid vissa tillfällen kan det vara viktigt att ha information om byggnadens energiprestanda enligt tidigare gällande regler, exempelvis om energideklarationen används för verifiering i ett bygglovsärende. Byggnadens energiprestanda och energiklass följer kraven i Boverkets byggregler (2011:6) – föreskrifter och allmänna råd (BBR). Hur energiprestanda har beräknats och uttryckts i BBR har ändrats vid några tillfällen. Därför kan information i energideklarationer vara olika över tid. I denna bilaga finns en översikt över byggnadens energiprestanda beräknat enligt olika versioner av BBR.

Det är primärenergitalet och energiklassen i energideklarationens sammanfattning som är den gällande energiprestandan för byggnaden.

## Byggnadens energiprestanda

I tabellen finns byggnadens energiprestanda enligt olika versioner av BBR.

Boverkets byggregler	Energiprestanda
Specifik energianvändning enligt BBR 24 <sup>1</sup> och tidigare	100 kWh/m <sup>2</sup> och år
Primärenergital enligt BBR 25 <sup>2</sup>	175 kWh/m <sup>2</sup> och år
Primärenergital enligt BBR 29 <sup>3</sup>	197 kWh/m <sup>2</sup> och år

## Varför skiljer sig energiprestandan åt?

Du hittar mer information om byggnadens energiprestanda på Boverkets webbplats. Besök webbsida:  
[www.boverket.se/energi](http://www.boverket.se/energi) eller skanna QR-koden.



<sup>1</sup> BFS 2016:13

<sup>2</sup> BFS 2017:5

<sup>3</sup> BFS 2020:4

**Adress** Flackarps skolväg 89  
**Fastighetsbeteckning** Flackarp 16:1  
**Nybyggnadsår** 1917  
**Uppvärm yta (Atemp)** 316 m<sup>2</sup>  
**Energiklass** X

- VÄRMESYSTEM**
- Fjärrvärme
  - Direktverkande el
  - Frånluftsvärmepump
  - Luft/luftvärmepump
  - Luft/vattenvärmepump
  - Markvärmepump
  - Elpanna

- SOL**
- Solceller
  - Solpaneler

- VENTILATION**
- Självdrag
  - Mekanisk frånluft
  - Mekanisk från- och tilluft
  - Mekanisk från- och tilluft med värmeväxling
  - Mekanisk frånluft med återvinning

- FÖNSTER**
- 1-glas
  - 1-glas med lös innerbåge
  - 2-glas kopplade
  - 2-glas isolerfönster
  - 3-glas isolerfönster

### Kommentar från Energiexperten

- Åtgärdsförslag har lämnats.

Här ser ni den energiförbrukning vi utgått från innan energiklass och primärenergital beräknas. Energi för uppvärmning kan innefatta flera energislag. Exempelvis uppvärmning med både el och ved. Husets förutsättningar som konstaterades vid besiktningen. Notera att siffrorna speglar **husets** energiförbrukning **innan** normalisering. Övrig energiförbrukning som exempelvis uppvärmning av gästhus, uppvärmt utespa eller laddning av elbil är borträknad och påverkar inte det slutliga resultatet.

### UPPDELNING ENERGIFÖRBRUKNING



	kWh/år	kWh/m <sup>2</sup> och år
Uppvärmning	28237	89
Tappvarmvatten	6314	20
Fastighetsenergi	969	3
<b>Summa</b>	<b>35520</b>	<b>112</b>
Hushållsel	9480	30

### FAKTISK FÖRBRUKNING



### PRIMÄRENERGI

För att det ska gå att jämföra hus på ett rättvist sätt korrigeras siffrorna och speglar husets energibehov vid samma förutsättningar, oavsett antal personer i hushållet eller vilken temperatur det varit i huset. Detta kallas för normalisering.

### FRÅN FAKTISK FÖRBRUKNING



### PRIMÄRENERGI

	Faktiska värden före normalisering	Efter normalisering och normalårskorrigerig	Primärenergi
Atemp (m <sup>2</sup> )	316		
Kallvatten (m <sup>3</sup> /år)	328		
Innetemperatur (°C)	21,0	21,0	21,0
Uppvärmning (kWh/år)	28237	24444	49082
Tappvarmvatten (kWh/år)	6314	6320	11376
Fastighetsenergi (kWh/år)	969	969	1744
Summa (kWh/år)	35520	31733	62202
kWh/m <sup>2</sup> och år		<b>100</b>	<b>197</b>

## Energiklass >>

Den 1 januari 2014 infördes energiklasser i en skala från A till G, där A står för den lägsta energianvändning en byggnad kan ha, och G för den högsta.

Från och med den 1 januari 2019 uttrycks energiprestandan i primärenergital istället för specifik energiprestanda

Energibolaget  
förklarar!

Energiklass	Kommentarer
 <b>A</b>	Passivhus
 <b>B</b>	Lågenergihus
 <b>C</b>	Krav vid nybyggnation
 <b>D</b>	Låg förbrukning
 <b>E</b>	De flesta byggnader i Sverige
 <b>F</b>	Kan troligen finnas utrymme för kostnadseffektiva åtgärder för att minska förbrukningen
 <b>G</b>	

## Brukarbeteende speglar inte energideklarationen

Kortfattat innebär det att om 1 person bott i ett stort hus så kommer energiförbrukningen räknas upp så den passar huset i full drift. Det gäller även om det är på andra hållet. Detta gör att det inte alltid är den exakta förbrukningen som en familj använt som leder till resultatet.

Detta enligt regelverket BEN, hos Boverket.

Primärenergital som är dagens resultatenheter utgår från husets faktiska energiförbrukning med hänsyn tagen till flera faktorer som vi nämnt ovan, här är några exempel:

## Husets geografiska läge

Detta innebär att förbrukningen korrigeras utefter graddagar på den specifika orten. Medelvärde tas fram så ett varmt eller kallt år inte ger ett bättre eller sämre betyg

## Korrigeras utefter husets storlek, beskaffenhet & installation

Detta innebär bland annat att man tar hänsyn till byggnadens varmvattenberedning utefter antal kvadratmeter och därefter ännu en gång utefter effektiviteten på systemet för varmvattenberedning som sedan ger ett resultat för varmvattenberedning.

Hushållsel påverkar inte betyget i en energideklaration men redovisas för att passa husets drift med 30 kWh/ per kvadratmeter

## Inomhustemperatur

En ovanligt hög eller låg inomhustemperatur räknas om till 21 grader

## Förbrukning som ej hör till huset

Elbil, utomhusspa, pool, gäststuga, friliggande garage eller andra uppvärmda ytor ska ej påverka huset energiprestanda och därmed räknas av.

# Investera i Värmepump

Energibolaget  
förklarar!

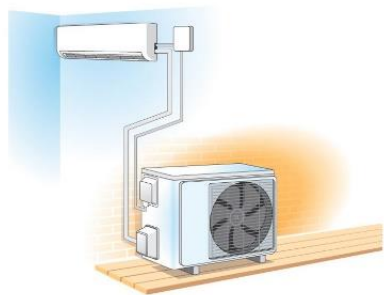

## Minska mängden köpt el

Genom att installera en luft/luftvärmepump kan du minska mängden köpt energi med cirka 40 % för uppvärmning.

Genom att installera en luft/vattenvärmepump kan du minska mängden inköpt el med 50-60 % för uppvärmning och varmvatten.

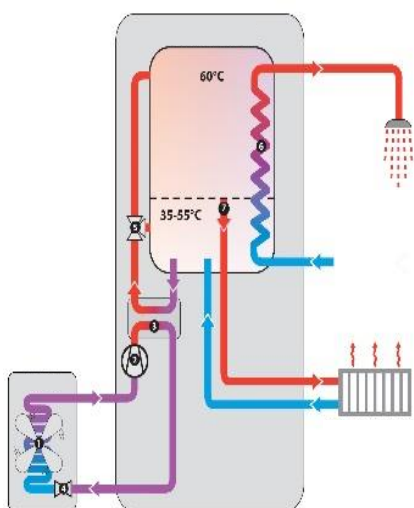

## Värmepump

En värmepump består i grund och botten av två värmeväxlare, en kompressor och en expansionsventil. De olika värmeväxlarna kallas för kondensor och förångare. Köldbärarvätskan som cirkulerar mellan förångaren och utedelens fläkt är kall och värms upp av uteluften. Förångaren hämtar på så vis gratis energi ifrån naturen. Kompressorn ökar trycket på den gas som cirkulerar i värmepumpen och i kondensorn kan man nu hämta värme och huset värms upp med varmluft. Därefter sänker expansionsventilen trycket och temperaturen på gasen innan den åter igen går in i förångaren och processen börjar om igen.

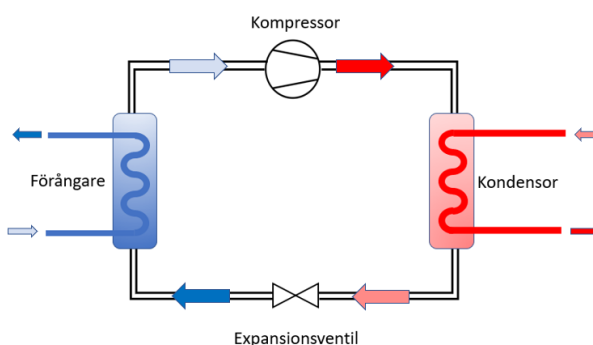

## Sänk dina kostnader för uppvärmning

Om ditt hus idag värms upp med till exempel direktverkande el är det en bra idé att investera i en luft/luftvärmepump då du kan få ut 3-4 gånger mer effekt än vad du betalar för. Du kan alltså köpa 1 kWh och få ut 4 kWh. För vattenburna system som luft/vatten, bergvärme, jordvärme så blir det upp till 5-7 kWh genom att endast stoppa in 1 kWh.

## Tänk på

Viktigt att tänka på är att se till att din värmepump är rätt insturerad och inte går för mycket på el-patron gällande vattenburna system. Ta hjälp av proffs som kan optimera driften på just ditt hus med dina förutsättningar så att du kan få en så säker, billig och bra drift som möjligt!

## Tips

- Ta in offert från minst två leverantörer
- Besök gärna någon av deras befintliga kunder
- Värmepumpar finns i olika kvalitet- och prisklasser
- Kontrollera garantitider, produkt- och effektgaranti
- Placera inne-delen (luft/luft) så den varma luften får en bra spridning



Investera smart genom

# Tilläggsisolering av vinden!

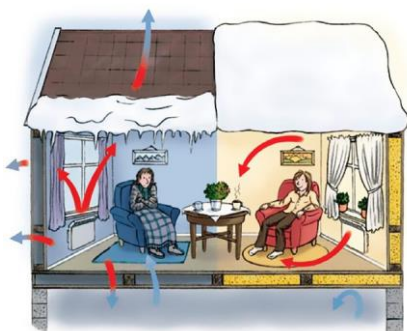

80 m<sup>2</sup> vind med 10 cm sågspån kan med en tilläggsisolering minska uppvärmningskostnaden med ca. 4 000 kronor/år.

Sluta slösa med din energiförbrukning och betala mindre till elbolagen. Ha roligare för dina pengar och gör samtidigt nytta för miljön

Läs mer på  
[www.energibolaget.se](http://www.energibolaget.se)

## ELDA INTE FÖR KRÅKORNA!

En tilläggsisolering av vinden är en billig åtgärd, enkel att räkna hem och har en kort återbetalningstid. Det finns många olika tillvägagångssätt och material att välja på, vissa mer lämpade än andra. Hur just du bör göra i din byggnad beror på hur befintlig konstruktion ser ut, samt vilket eller vilka isoleringsmaterial vinden idag är isolerad med. Det är viktigt att man innan en tilläggsisolering kontaktar en expert inom området för att förvissa sig om att åtgärden inte kan skada huset och att det förväntade resultatet verkligen infinner sig. Exempelvis kan en felaktig åtgärd på en vind öka risken för främmande lukt, mögel-, fukt- och rötskador. Isoleringens tjocklek bör vara mellan 40 till 50 cm i ett vindsbjälklag och minst 30 cm om man isolerar insidan av yttertaket.

### ISOLERING MED GLAS- ELLER MINERALULL:

Täta med diffusionsspärr för att förhindra luftens spridning till vindsutrymmet. Tilläggsisolera och se till att isoleringen runt ventilationsrör och övriga rördragningar är ordentligt utförd.

### ISOLERING MED ORGANISKT MATERIAL (EXEMPELVIS CELLULOSA):

Tätning med diffusionsspärr behövs normalt inte men kan installeras för ännu säkrare miljö. Om det redan finns organiskt isoleringsmaterial (exempelvis torv, kutterspån, sågspån, aska eller motsvarande) kan detta ligga kvar och isoleringen sprutas ut över den befintliga isoleringen.

### ISOLERING PÅ INSIDA AV YTTERTAK MED GLAS- ELLER MINERALULL:

Kontrollera så att det inte redan finns en diffusionsspärr i trossbotten. Se till att det finns en fungerande luftspalt, tilläggsisolera i skikt och täta med diffusionsspärr.

### FUKT!

När en vind tilläggsisoleras kan fuktproblem uppstå. Vinden blir efter en tilläggsisolering kallare och när varm fuktig inomhusluft stiger upp till vinden och kyls ner bildas kondens. För att undvika dessa problem är en fungerande ventilation viktig. Om det finns ett undertryck i byggnaden minskar risken att fuktig inomhusluft sprids upp till vind och isolering. Efter en tilläggsisolering bör man kontinuerligt mäta den relativa fuktigheten på vinden, speciellt på vintern och vid stora temperatursvängningar.



Investera genom att

# Renovera kopplade tvåglasfönster!

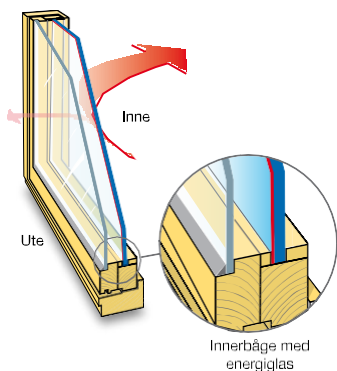

Sluta slösa med din energiförbrukning och betala mindre till elbolagen. Ha roligare för dina pengar och gör samtidigt nytta för miljön.

## HÅLL KYLAN UTANFÖR!

Byggnader med kopplade tvåglasfönster isolerar mindre än hälften så bra mot dagens fönster. Ett alternativ till att byta hela fönsterkonstruktionen (om fönstret i övrigt är i bra skick) är att byta ut en glasruta.

Bäst energispareffekt får man genom att byta ut det inre glaset i kopplade 2-glasfönster mot ett energiglas, alternativt isolerruta med energiglas. Husets fasad får då ingen utseendeförändring, vilket ofta blir följden när man byter hela fönsterkonstruktionen. En fönsterrenovering med energiglas är mindre omfattande och sparar i stort sett lika mycket energi. Det är både enklare och effektivare att förbättra fönstren med en energiglas-konstruktion på insidan än att byta ut hela fönstret. Renoveringsmetoderna går att utveckla med bullerdämpning, solavskärmning, säkerhet med mera. **Glasmästaren kan ge råd.**

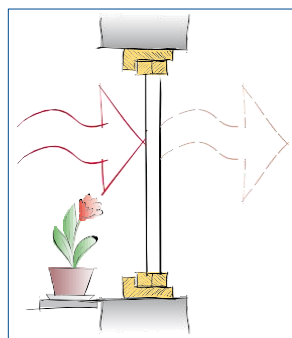

Ett vanligt kopplat 2-glasfönster

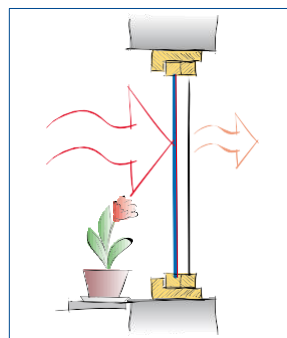

... kompletterat med energiglas på insidan

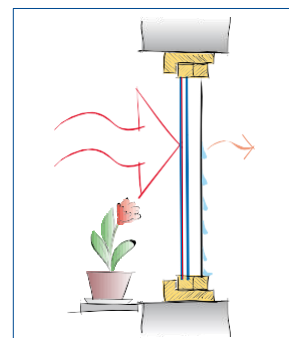

... ytterligare förbättrat med isolerruta med energiglas

Om fönster/dörrar är av äldre karaktär så är ofta drevningen (isolering runt karmen) också detta. Ta bort befintligt foder runt fönstren och montera ny modern isolering (drevremsa) runt fönsterkarm/dörrkarm. Denna åtgärd är mycket kostnadseffektiv och ger en bättre inomhusmiljö med sänkt energiförbrukning.

Läs mer på  
[www.energibolaget.se](http://www.energibolaget.se)





Frisk luft är bra för hus och kropp

Frisk luft, en ren hälsofråga. Eftersom vi vistas inomhus mer än 70 % av vår tid så är det av högsta vikt att vi skall ha en väl fungerande ventilation i våra hus.

Med rätt cirkulation och tillförsel av friskluft mår både du och ditt hus bättre. Så sov inte en hel natt med dålig ventilation, ventilerade med frisk luft och vakna pigga och glada!

### DET FINNS MYCKET SKIT I GAMMAL LUFT!

Inomhusluften förorenas konstant med fukt, koldioxid och andra partiklar. När vi sover och andas, duschar eller lagar mat tillförs en massa föroreningar i luften. Kläder och husdjur lämnar ifrån sig små osynliga partiklar som inte är bra att andas in. Varje år blir många sjuka och utvecklar exempelvis allergier, mycket beroende på dålig ventilation. Att din byggnad skall vara ordentligt ventilerad är viktigt, här får du bra och enkla tips.

### GENERELLT:

Tilluftsventiler tillför frisk luft utifrån medan frånluftsventiler transporterar ut den förorenade luften. Tilluftsventiler bör finnas i alla rum förutom de rum som förorenar luften mest. I kök, toaletter, badrum och klädkammare ska istället frånluftsventiler finnas. Den friska luften ska gå genom de renaste utrymmena först (sov/vardagsrum) och sist genom de mest förorenande utrymmena innan luften åker ut. Rekommendationen är att all luft i en bostad skall bytas ut varannan timme, det blir en hel del luft som kräver bra ventilation.

### HUS MED SJÄLVDRAGSVENTILATION:

Vid självdragsventilation transporteras luften ut genom frånluftsventilerna på grund av att varm luft stiger genom temperaturskillnaden ute och inne. Självdraget kan vara eftersatt på grund av olika orsaker och fungerar olika beroende på årstid. För lite ventilation under den varma årstiden är mycket vanligt, och det är då som man behöver den som mest.

### DÅLIG LUFTCIRKULATION KAN BERO PÅ:

- Ingen tilluft. Exempelvis i sovrum som inte har bra tilluft känner man det genom att rummet har en mycket unken luft på morgonen. Att ligga i ett sovrum en hel natt utan frisk luft gör personer trötta och det ger ingen bra förutsättning för en ny aktiv dag.
- Ny täta fönster. Vid fönsterrenoveringar blir fönstren mycket tätare med bättre isolering än innan och det gamla kallraset försvinner. Har man inte satt in extra tilluftsventiler i de nya fönstren kommer garanterat ventilationen bli eftersatt.
- Från olja/gas till elpanna/värmepump. När exempelvis oljebrännaren användes blev skorstenen/murstocken varm och självdraget fick ordentlig skjuts. Vid ett byte till annan energikälla som inte värmer murstocken försvinner ventilationseffekten och huset kan få en minimal självdragsventilation.

### TRE BRA TIPS!

- En bra och enkel lösning för att få igång självdraget igen är att se till att sovrum/vardagsrum har bra tilluftsventiler, antingen fasadventiler eller fönsterplacerade springventiler. Dessa är enkla att sätta in. Med lite extra tilluft kommer självdraget igång.
- Med en vinddriven skortensventilator kan självdraget öka, se bild. Placeras på skorstenen och förbättrar ventilationen i rök- och ventilationskanaler och skapar en kontinuerlig ventilation utan större investering och underhåll.
- Montera en mekanisk fläkt som hjälper till att få igång ventileringen ordentligt. Se då till att den har en varvtalsreglering så du kan reglera ventilationen vid olika tillfällen. Mer under sommar och mindre under vintern och när huset står tomt. Vårt råd är att fråga en expert, det finns flera företag som är specialiserade inom ventilation. Rådfråga dem först.

Läs mer på  
[www.energibolagetab.se](http://www.energibolagetab.se)



Smarta tips om

# Termostater och Styrssystem!



Elektronisk radiatortermostat



Innegivare

MINSKA MED UPP TILL

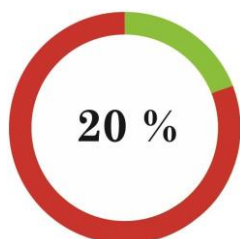

## RATTA IN RÄTT TEMPERATUR!

En sådan enkel sak som att sänka inomhustemperaturen någon grad kan spara dig tusenlappar varje år. Har du dock ett dåligt fungerande styr- och reglersystem till din värmekälla kan det vara svårt att hitta den rätta temperaturen. Styrsystemets funktion är ofta underskattad och bortglömd, trots att det många gånger inte behöver kosta mer än några tusen kronor att se över och är en väldigt kostnadseffektiv investering.

De digitala termostaterna kan avläsa en temperaturskillnad på en tiondel grad vilket gör att inomhustemperaturen blir mer precis jämfört med traditionella termostater. Det går också att programmera elektroniska termostater till att exempelvis låta radiatorerna bli svalare under natten när alla sover och under dagen när ingen är hemma. Ett par timmar före ankomst eller väckning låter man systemet öka temperaturen i huset igen. En jämnare reglering i huset tillsammans med nattsänkning och individuella veckoprogram kan sänka energiförbrukningen upp till 20 procent, beroende på tidigare reglering och värmesystem.

Med inomhusgivare istället för utomhusgivare krävs mindre energi för husets uppvärmning och inomhustemperaturen blir jämnare. Inomhusgivare för styrning av vattenburen värme har funnits sedan 90-talet, men någon större spridning har tekniken inte fått, den finns bara i några procent av större fastigheter. Utomhusgivare dominerar. En utomhusgivare tar inte hänsyn till gratisvärmens som uppstår i huset. Exempelvis när solen ligger på mot fasad, eller när hushållet värmer upp huset med kroppsvärme och hushållsmaskiner. Enbart styrning med utomhusgivare kan därför resultera i att inomhustemperaturen stiger flera grader helt i onödan.

Med styrning via inomhusgivare kan värmebehovet minskas med upp till 15 procent.

### TIPS!

- ☞ Sänk inomhustemperaturen och spara upp mot 5 procent per sänkt grad
- ☞ Installera elektroniska radiatortermostater för jämnare och mer exakt inomhustemperatur
- ☞ Se över ditt värmesystem och överväg om inomhusgivare kan vara en god investering
- ☞ Vilken typ av styrning du ska ha i din fastighet beror många gånger på vilket typ av värmesystem du har. Kontakta sakkunnig fackman för tips och råd om vad du kan göra för att effektivisera din uppvärmning

Läs mer på  
[www.energibolaget.se](http://www.energibolaget.se)

# Underhållstips luft/luft-värmepump

Energibolaget  
förklarar!

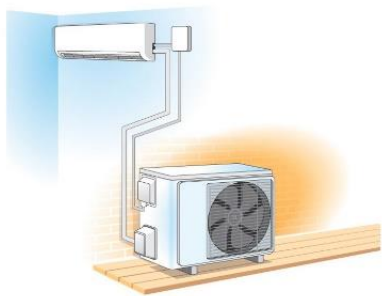

## Minska mängden köpt el

En installation av en luft/luft-värmepump minskar mängden köpt energi med cirka 30–40 % för uppvärmning mot direktverkande elradiatorer.

## Utomhusdel

Skydda gärna utomhusdelen från nederbörd, ett enkelt värmepumpstak eller värmepumpsskydd är viktigt. Se till att vattnet från avfrostningarna har utrymme att rinna undan. Det kan ibland bli mycket vatten i utomhusdelen. Är det kallt ute och pumpen sitter nära marken måste man se till att det inte bildas is som når upp till utedelen då det kan orsaka stora skador. Löv och smuts kan leta sig in i värmepumpen, avlägsna detta och håll värmepumpen ren.



Utomhusdel

## En välskött värmepump ger mer värme!

En värmepump som underhålls kontinuerligt ger en högre effekt, större besparing och en betydligt längre livslängd. Nedan kommer fyra enkla tips som får uppvärmningskostnaden att bli så låg som möjligt:

- Gör rent filtret enligt bruksanvisning. Rengöring av filtret bör göras varje månad. Med ett igensatt filter minskar värmepumpens effekt snabbt och elförbrukningen ökar
- Låt innerdörrar vara öppna så att värmepumpen kommer åt samtliga utrymmen i byggnaden, speciellt när det inte är någon hemma.
- För att få en jämn temperatur i alla rum, även som ligger långs bort från värmepumpen, ska de befintliga radiatorernas termostater sättas på 2 °C lägre än värmepumpens
- Kontrollera utomhusdelen om det har snöat eller regnat. Ta bort snö och is om värmepumpen inte själv klarar av det vid sina avfrostningar

En värmepump består i grund och botten av två värmeväxlare, en kompressor och en expansionsventil. De olika värmeväxlarna kallas för kondensor och förångare. Köldbärarvätskan som cirkulerar mellan förångaren och utedelens fläkt är kall och värms upp av uteluften. Förångaren hämtar på så vis gratis energi ifrån naturen. Kompressorn ökar trycket på den gas som cirkulerar i värmepumpen och i kondensorn kan man nu hämta värme och huset värms upp med varmluft. Därefter sänker expansionsventilen trycket och temperaturen på gasen innan den åter igen går in i förångaren och processen börjar om igen.

